

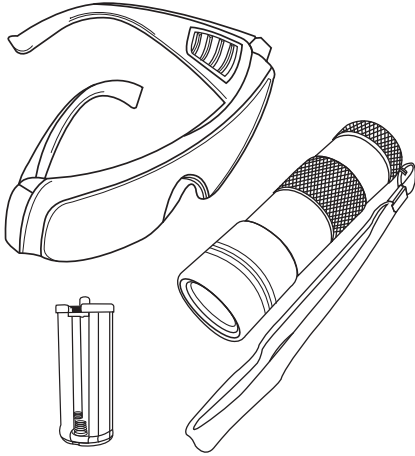

Mastercool[®] inc.
"World Class Quality"

MINI UV FLASHLIGHT



WARNING



Wear safety glasses. (User and bystanders)

Battery Life: 5 hrs continuous leak detection

UV LIGHT INSTRUCTIONS:

1. Add dye to the system following dye injection instructions.
2. Disconnect injector from the system and clean any excess dye left around the service port.
3. Turn Engine and A/C system on.
4. Allow dye to circulate throughout system.
5. Turn on UV light
6. **WEAR PROTECTIVE GLASSES!!**
7. Search for a bright green/yellow glow where the system is leaking. Clean the area around leak after repair.



Mastercool[®] inc.
"World Class Quality"

MINI LINTERNA UV

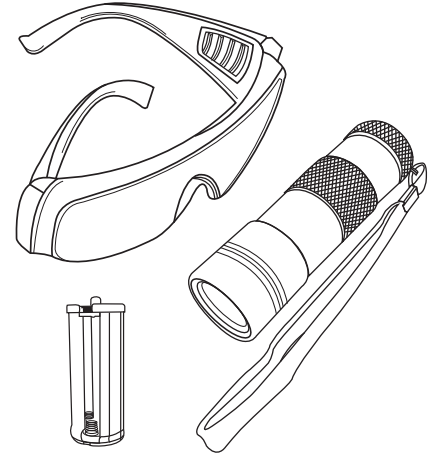

CUIDADO



Use lentes de seguridad. (el usuario y cualquier persona alrededor)

Vida útil de la batería: 5 horas de detección continua.

INSTRUCCIONES DE LA LUZ UV:

1. Inyecte la tinta fluorescente al sistema siguiendo las instrucciones para inyectar.
2. Desconecte el inyector del sistema y limpie cualquier exceso de tinta fluorescente que haya quedado cerca del puerto de servicio.
3. Encienda el motor y el sistema de A/C
4. Permita que la tinta fluorescente circule completamente por el sistema .
5. Encienda la linterna UV
6. **USE SUS LENTES DE SEGURIDAD!!**
7. Busque con la luz UV una mancha verde/amarilla brillante que indica la ubicación de la fuga. Limpie el área donde estaba la fuga del refrigerante una vez haya reparado la misma.